

# Installationsanleitung eFriends Cube

Stand: 09-2024

- 1 Verbinde den eFriends Cube mit dem beiliegenden Netzwerkkabel mit deinem Internetrouter und schließe den Cube mit dem mitgelieferten USB-Netzteil an eine Steckdose an. - weiter bei Punkt 6

Alternativ kann der Cube auch via Wlan kommunizieren. - weiter bei Punkt 2

- 2 Wird der Cube ohne LAN Verbindung gestartet, stellt dieser nach ca 1 Minute einen Wlan Accesspoint zur Verfügung.

- 3 Smartphone oder Laptop mit dem WiFi-Netzwerk: eFriends Cube Setup verbinden.

- 4 Danach im Browser <http://192.168.42.1> aufrufen oder nebenstehenden QR-Code scannen.



- 5 Wähle dort dein Heimnetzwerk aus, gib das WLAN-Passwort ein und klicke auf Verbinden. Die eFriends Watch+ startet nun neu und wählt sich in das Netzwerk ein.

- 6 Sollten in deinem Netzwerk generell Outgoing-Ports gesperrt sein, kontaktiere uns bitte welche Ports in deinem Fall freigeschalten werden müssen.

- 7 Im Regelfall sollte an dieser Stelle die Messhardware verbaut werden, oder schon verbaut sein. Im Falle eines Shelly Pro 3EM - weiter bei Punkt 10

- 8 Details zu verschiedenen kompatiblen Messmöglichkeiten findest du unter [support.efriends.at](http://support.efriends.at)

In den meisten Fällen muss die IP-Adresse der Messung an eFriends übermittelt werden

- 9 **Scanne nun den QR-Code** der auf dem Cube aufgeklebt ist bzw. dem Paket beiliegt, dann folge den Anweisungen auf der Webseite.

e friends

# Installationsanleitung eFriends Meter Typ Shelly Pro 3EM

**⚠ Die Installation darf ausschließlich durch Elektrofachkräfte erfolgen! ⚠**

- 10 Alle Einspeiseanlagen (Wechselrichter, PV) müssen AUSGESCHALTET sein. Auf allen Phasen muss Verbrauch anliegen. Der Shelly Pro 3EM muss so installiert werden, dass dieser den gesamten Verbrauch/Einspeisung misst (direkt nach dem Zähler).

- 11 Installation des Shelly Pro 3EM gemäß beiliegender Skizze. Der Leitungsschutzschalter (LS) ist entsprechend der Zuleitung auszulegen, jedoch mit max. 16A. Das „Dazuklemmen“ bei einem bestehenden LS, soweit technisch zulässig, ist die bevorzugte Lösung. Die über den LS angeschlossenen Phasen an VA, VB, VC müssen unbedingt mit den Wandlern an A, B, C übereinstimmen.

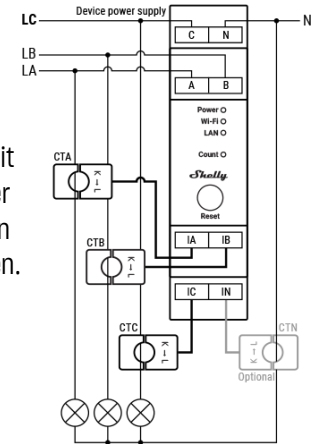

- 12 Achte auf die korrekte Ausrichtung der Wandler (K = Netz, L = Verbraucher).

- 13 Nach der Installation des Shelly Pro 3EM: Smartphone oder Laptop mit dem WiFi-Netzwerk ShellyPro3EM-xxxxxx verbinden. Danach im Browser <http://192.168.33.1> aufrufen oder nebenstehenden QR-Code scannen. Alternativ den Shelly mit einem Lan Kabel ins Kundennetzwerk einbinden.



- 14 Auf der Setup-Seite die angezeigten Leistungswerte (W) kontrollieren. Verbrauch = positive Werte, Einspeisung = negative Werte. Prüfe durch Zuschalten einphasiger stromintensiver Haushaltsgeräte!

- 15 Wenn vorhanden: Einspeise-Anlage wieder einschalten und Leistungswerte erneut kontrollieren (jetzt +/- möglich).

- 16 Rechts oben je nach Anschlussmethode das LAN/Wlan Symbol anklicken und eine Verbindung zum Kundennetzwerk herstellen. Dabei eine Static-IP festlegen und diese an e-Friends übermitteln.

- 17 **Scanne nun den QR-Code** der auf dem Cube aufgeklebt ist bzw. dem Paket beiliegt, dann folge den Anweisungen auf der Webseite.

e friends